

減速機潤滑方式	グリース潤滑
減速機出力軸 定格トルク (N・m)	300.3
減速機出力軸 瞬時最大トルク (N・m)	903.0
減速機出力軸 定格最大速度 (RPM)	95.2

判定および割込信号用センサー	EE-SX672A (OMRON) または EE-SX672 (OMRON)
----------------	---

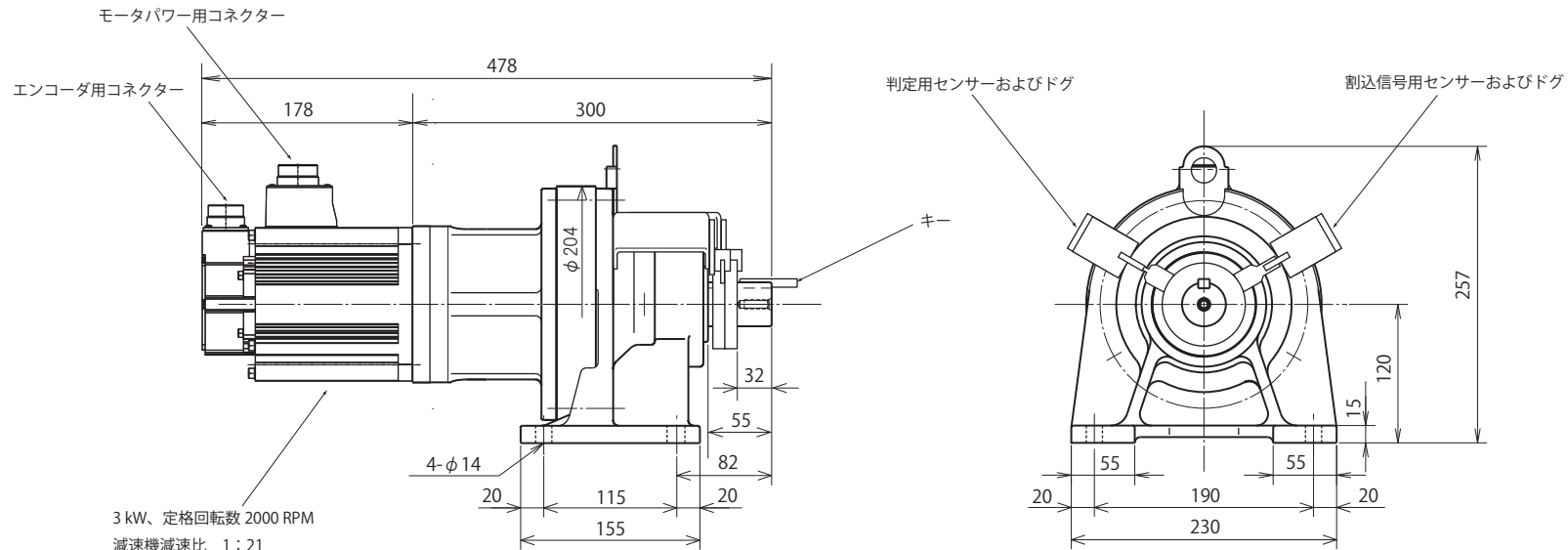

3 kW、定格回転数 2000 RPM
減速機減速比 1 : 21
エンコーダ 20 ビット インクリメンタル

減速比：21

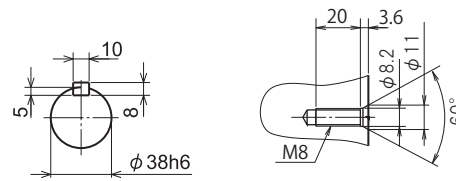

出力軸断面図

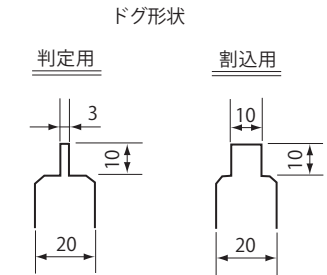

注) チェーン・カップリング等の回転物
ガードは必ず行ってください。

名称	射出成形ネジ抜き機用モータ (3kW)
	USS-P-302021S-6
	射出成形ネジ抜き機 P2 シリーズ
図面番号	M00079-0

株式会社オンサイド On-Side Co., Ltd.	承認	作成
	2022. 3. 23 鈴木	2022. 3. 23 竹内